

ISTRUZIONI DI MONTAGGIO

NOTICE DE MONTAGE / ASSEMBLING INSTRUCTIONS

MONTAGEANLEITUNGEN / INSTRUCCIONES DE MONTAJE

Vasche

SR-SE

vismara
vetro

Vismaravetro srl

20843 Verano Brianza (MB) - Italy via Furlanelli, 29

phone: 0362/992244 fax: 0362/992255

info@vismaravetro.it www.vismaravetro.it



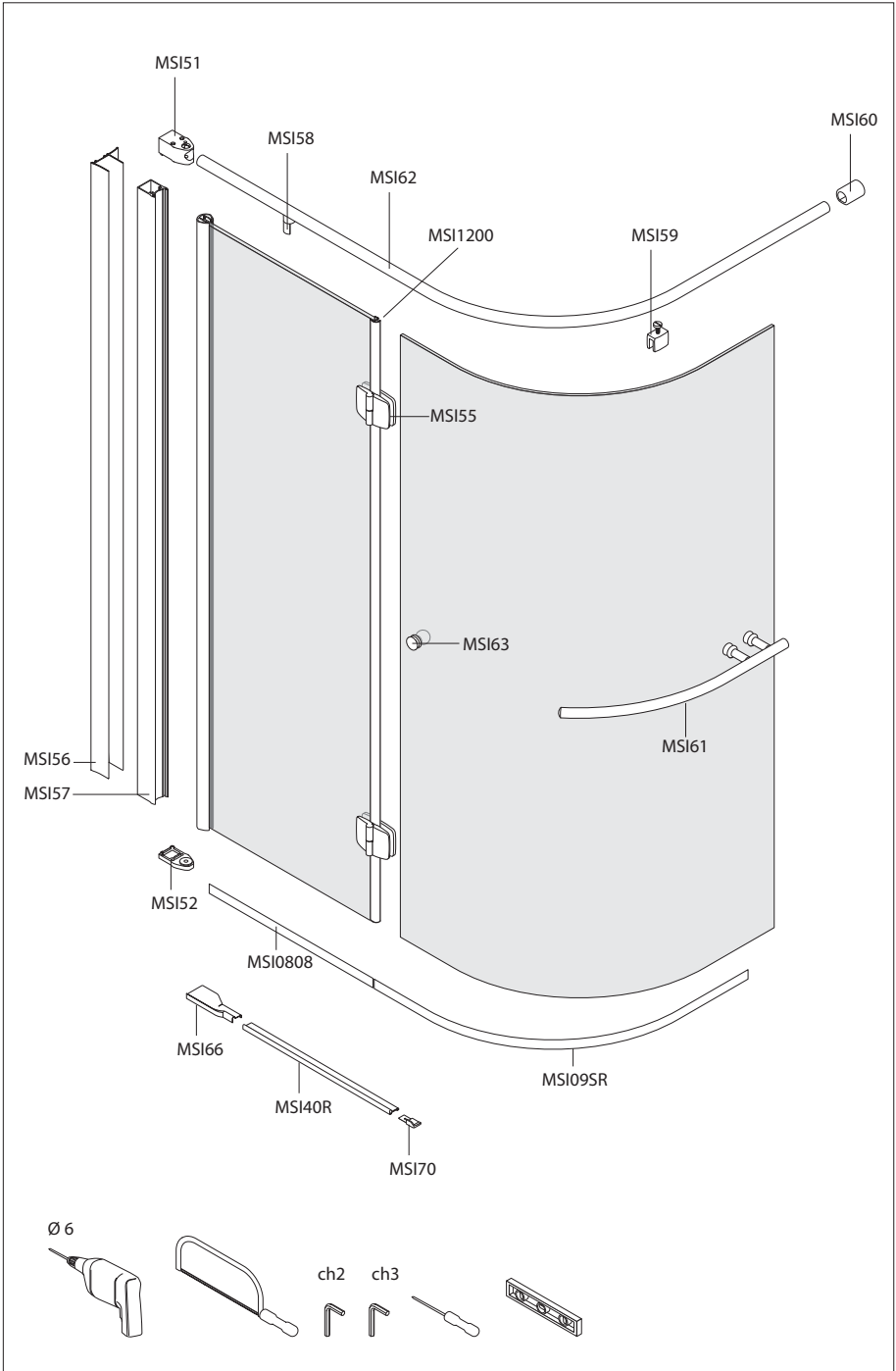

I

Estrarre dall'imbballaggio il kit SMF e posizionarlo sulla **parte piana** del bordo vasca con biadesivo.

Importante: il particolare S deve appoggiare in piano sul bordo vasca: non deve restare sospeso!

Separare il profilo compensatore L, posizionarlo sul particolare S e procedere al fissaggio a muro nei tre punti indicati, con i tasselli Ø 6 mm. forniti nella confezione, assicurandosi che sia a piombo.

Rimontare la prima anta e verificare che sia a piombo.

(*) Consigliato per una migliore tenuta

ATTENZIONE: Nel caso le pareti siano costituite con materiali di scarsa tenuta (cartongesso, porte a scrigno, ...), non utilizzare i tasselli forniti, ma procurare adeguati sistemi di fissaggio.

F

Sortir de l'emballage le kit SMF et le positionner sur la partie plate du bord de la baignoire avec l'adhésif double face.

Important: la basette S doit être bien à plat sur le bord de la baignoire. Elle ne doit jamais être en équilibre.

Séparer le profil de compensation L de son montant, le positionner sur la basette S.

Procéder à sa fixation sur le mur en trois points, avec les chevilles de 6 mm fournies avec la quincaillerie, tout en s'assurant qu'il sera parfaitement d'aplomb. Remonter le premier panneau de verre et contrôler son aplomb.

(*) Conseil pour réaliser une bonne installation.

Dans le cas où les murs de fixation ne seraient pas pleins, (placoplâtre...) remplacer les chevilles fournies, par des chevilles appropriées à la nature du mur.

GB

Remove from the packaging the SMF kit and position it on the flat edge of the bathtub and fix it with the provided double self-sticking tape.

Important: the component S must always lean on the flat edge of the bathtub: it cannot remain hanging!

Separate the compensating profile L, position it on the component S and fasten it to the wall with the supplied screws anchors Ø 6 mm checking that it is vertically settled. Install the first panel and check that it is vertically settled.

(*) Recommended for a better steadiness.

Attention: in case of low resistance walls (plaster walls, casket doors, ...) do not use the supplied screws but provide an adequate fixing solution.

D

Montageset SMF (Set Montage Fix) aus der Verpackung nehmen und unter Einhaltung der empfohlenen Abstände (5-15 mm. vom äußeren Badewannenrand) auf den trockenen Badewannenrand auflegen und mit dem doppelseitigen Klebeband auf den Badewannenrand aufkleben.

Wichtig: Das Wandanschlussprofil muss auf dem Badewannenrand aufsitzen.

Positionieren Sie das Wandanschlussprofil „L“ mit einer Wasserwaage senkrecht auf dem Badewannenrand „S“ und befestigen es an der Wand mit den mitgelieferten Dübeln von 6 mm. Ø. Kontrollieren Sie anschließend die senkrechte Position des Wandanschlussprofils. Fügen Sie das Klemmprofil in das Wandanschlussprofil ein und befestigen dieses. Anschließend das Glas-Fixteil mit Drehprofil in das Klemmprofil einfügen und befestigen.

(*) Zum besseren Wasserdicht berater.

Achtung: Falls die Wänden aus schwaches Material aufgebaut sind, bitte befestigen sie nicht mit den mitgelieferten Dübeln, sondern mit einem geeigneter System.

SP

Extraer del embalaje el kit SMF y colocarlo sobre la parte plana del borde de la bañera con su correspondiente adhesivo.

Importante: la pieza S debe situarse completamente plana en el borde de la bañera: ¡no debe sobresalir!

Separar el perfil compensador L, colocarlo sobre la pieza S y proceder a su fijación a la pared en los tres puntos indicados, con los tacos de Ø 6 mm. suministrados en la caja, asegurarse de que esté a nivel.

Colocar la primera hoja y verificar que este nivelada.

(*) Aconsejado para una mejor sujeción.

ATENCIÓN: En el caso de paredes construidas con materiales de escasa resistencia (pladur, etc.), no utilizar los tacos suministrados, han de procurarse un sistema de fijación adecuado.

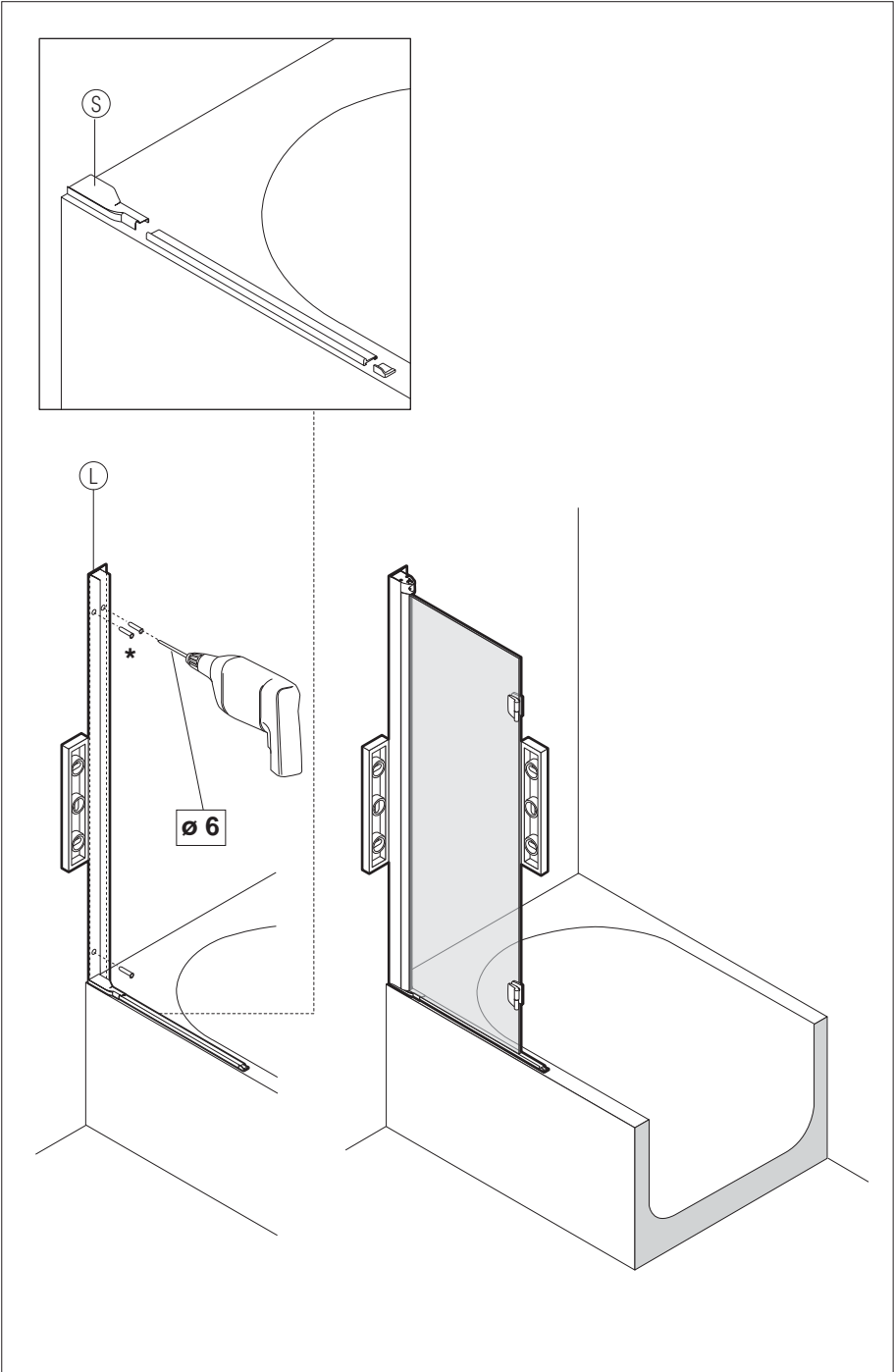

I

Montare la seconda anta (curvata) alla prima tramite le due cerniere.
Montare il maniglione (esterno) e il pomolo (interno).

F

Assembler le second panneau (verre bombé) avec le premier à l'aide des deux charnières.
Monter la grande poignée (à l'extérieur) et le bouton (à l'intérieur).

GB

Assemble the second element (curved) to the first one by means of the two hinges.
Install the outside handle and the small knob to the second element (curved).

D

Montieren Sie das zweites Rundelement mit den Scharnieren bzw. an das Fixteil. Anschließend befestigen Sie den Handtuchhalter.

SP

Montar la segunda hoja (curva) sobre la primera mediante las dos bisagras.
Montar la asa (exterior) y el pomo (interior).

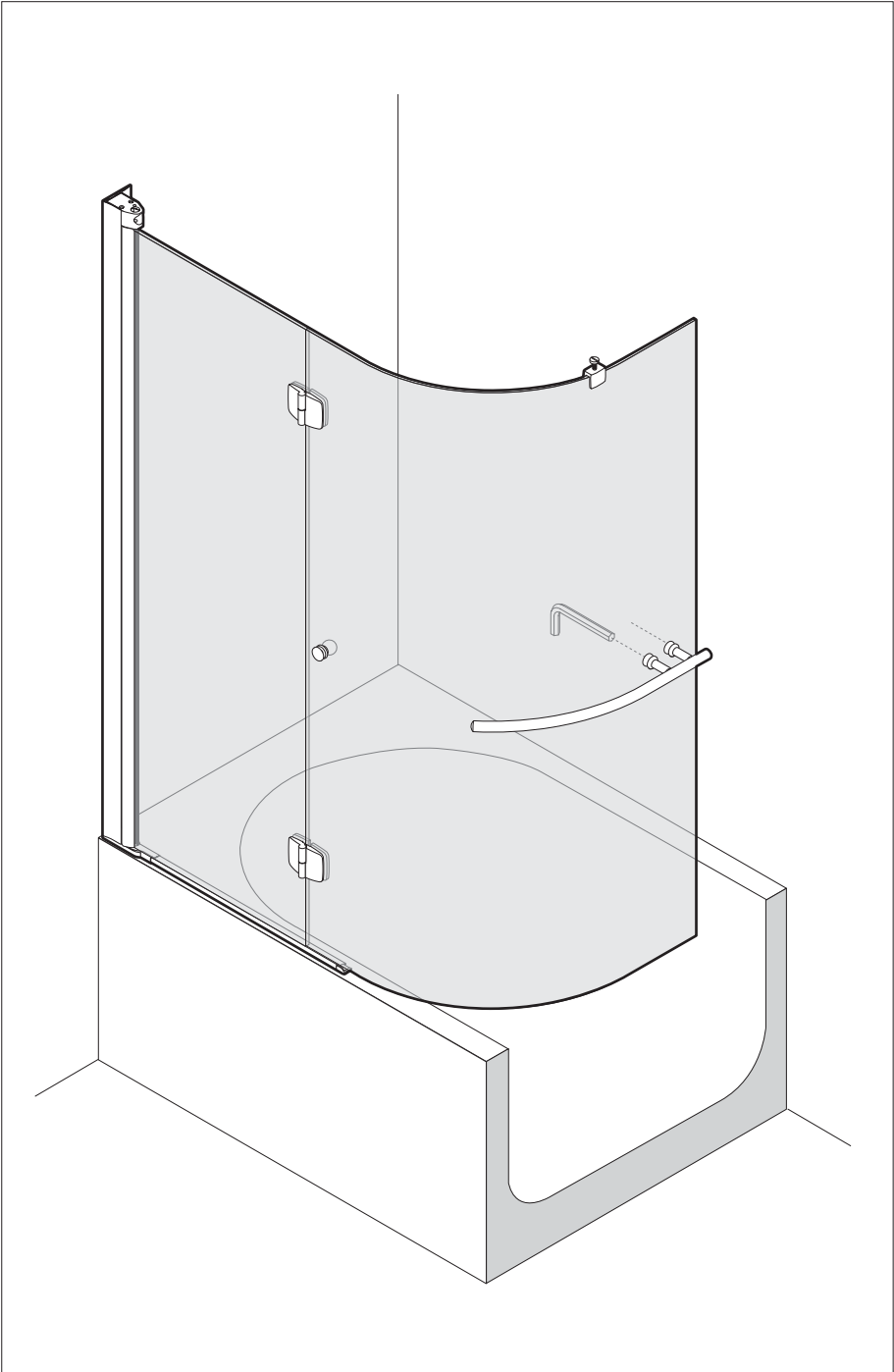

I

Procedere al rilievo della misura tra la parete e la prima anta in posizione dritta, evidenziata in figura. Tagliare la guida superiore facendo riferimento alla misura rilevata ed aiutandosi con l'adesivo graduato.

F

Prendre la mesure entre le mur et le premier panneau de verre, positionné parallèlement au bord de la baignoire, comme indiqué sur le schéma.
Couper le rail supérieur G Suivant la dimension relevée, en vous aidant de l'adhésif gradué qui est sur le rail.

GB

Measure between the wall and the first element in vertical position, as shown in the drawing. Cut the top rail to the required measurement.

D

Messen Sie den Abstand zwischen der Wand und dem erstem Element , wie in der Skizze.
Sägen Sie die Führungsschiene in der Länge des erhebenes Maß.

SP

Proceder a medir la distancia entre la pared y la primera hoja en posición recta, como se indica en la la figura.
Cortar la guía superior según la medida tomada y ayudándose de la escala adhesiva.

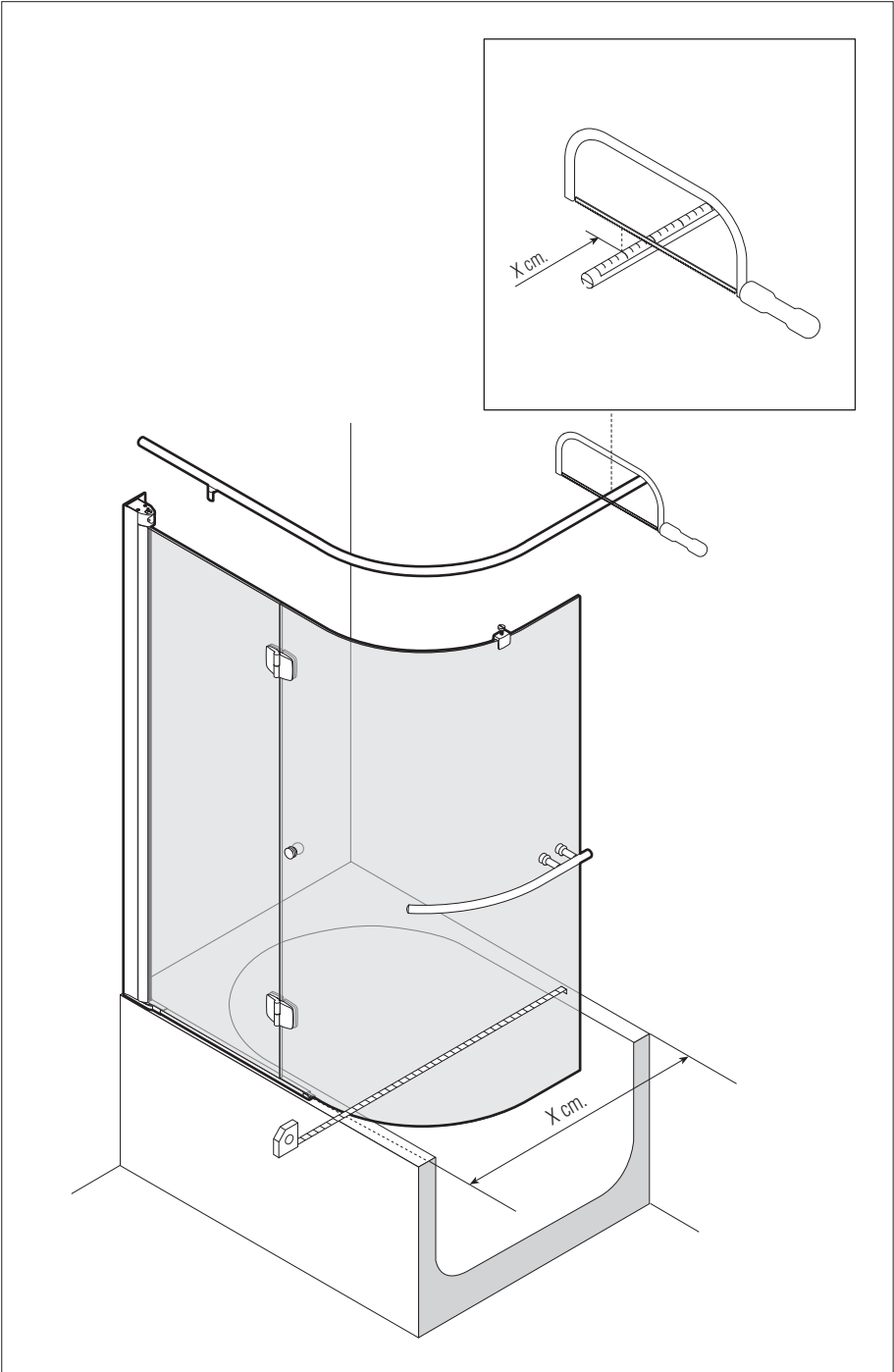

I

Positionare la guida di scorrimento superiore G, attraverso il foro F e bloccarla nel punto V.
Allineare la guida ai vetri, segnare, forare e fissare la boccola B a muro.
Procedere al fissaggio definitivo delle guida (V+V1).

Tenere periodicamente controllato il serraggio della viteria (profili e cerniere).

IMPORTANTE

A montaggio finito sigillare esternamente con silicone tutte le parti della cabina doccia a contatto con la vasca e le pareti per evitare ogni minima fuoriuscita d'acqua.

F

Positionner le rail supérieur G, en utilisant le trou F pour introduire l'axe du guide qui est fixé sur le panneau bombé. Introduire le rail G dans son logement au point V, et serrer.

Aligner le rail G par rapport aux verres, marquer, percer, et fixer le manchon B sur le mur.

Procéder à la fixation définitive du rail G en (V et V1).

Contrôler périodiquement le serrage des éléments (profils et charnières).

IMPORTANT

Le montage terminé, procéder au siliconage à l'extérieur de toutes les parties du pare-douche en contact avec la baignoire et le mur, pour éviter la moindre fuite d'eau.

GB

Position the top rail G at hole F and fasten at the point V.

Align the rail to the glass panels, mark, drill and fix the wall buckle B.

Proceed with definitive fastening of the rail (V+V1).

Periodically check the tightening of the screws (profiles and hinges).

IMPORTANT

After installation seal externally with silicone all the parts of the shower enclosure touching the bathtub and the wall in order to avoid water leaking.

D

Befestigen Sie die Führungsschiene G mit der Nylonschraube durch das Loch F und blockieren diese an dem Punkt V. Richten Sie die Führungsschiene an den Glas-Elementen aus und befestigen die Zwecke.

Wichtig: Nach dem Montage dichten Sie den Abstand zwischen Duschtrennung und Badewanne, und zwischen Wandprofil und Wand von außen mit Silikon ab, um Wasserverlust zu verhindern.

SP

Colocar la guía superior G, en el agujero F y fijarla por el punto V.

Alinear la guía al cristal, marcar, agujerear y fijar el soporte B a la pared.

Proceder a la fijación definitiva de la guía (V+V1).

Controlar periódicamente la fijación de la tornillería (perfiles y bisagras).

IMPORTANTE

Al finalizar el montaje sellar externamente con silicona todas las partes de la cabina de ducha que estén en contacto con la bañera y las paredes para evitar cualquier mínima salida de agua.

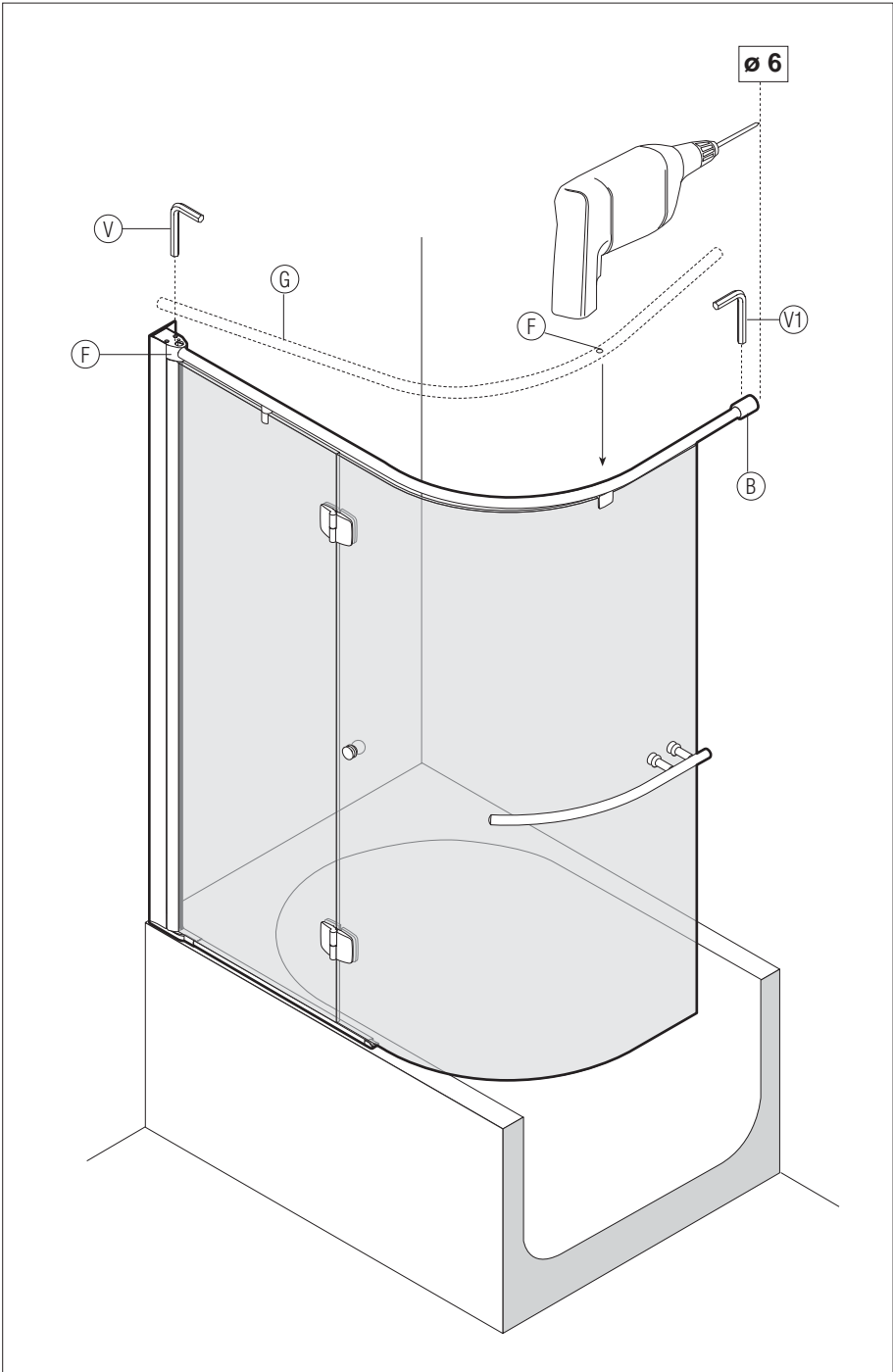



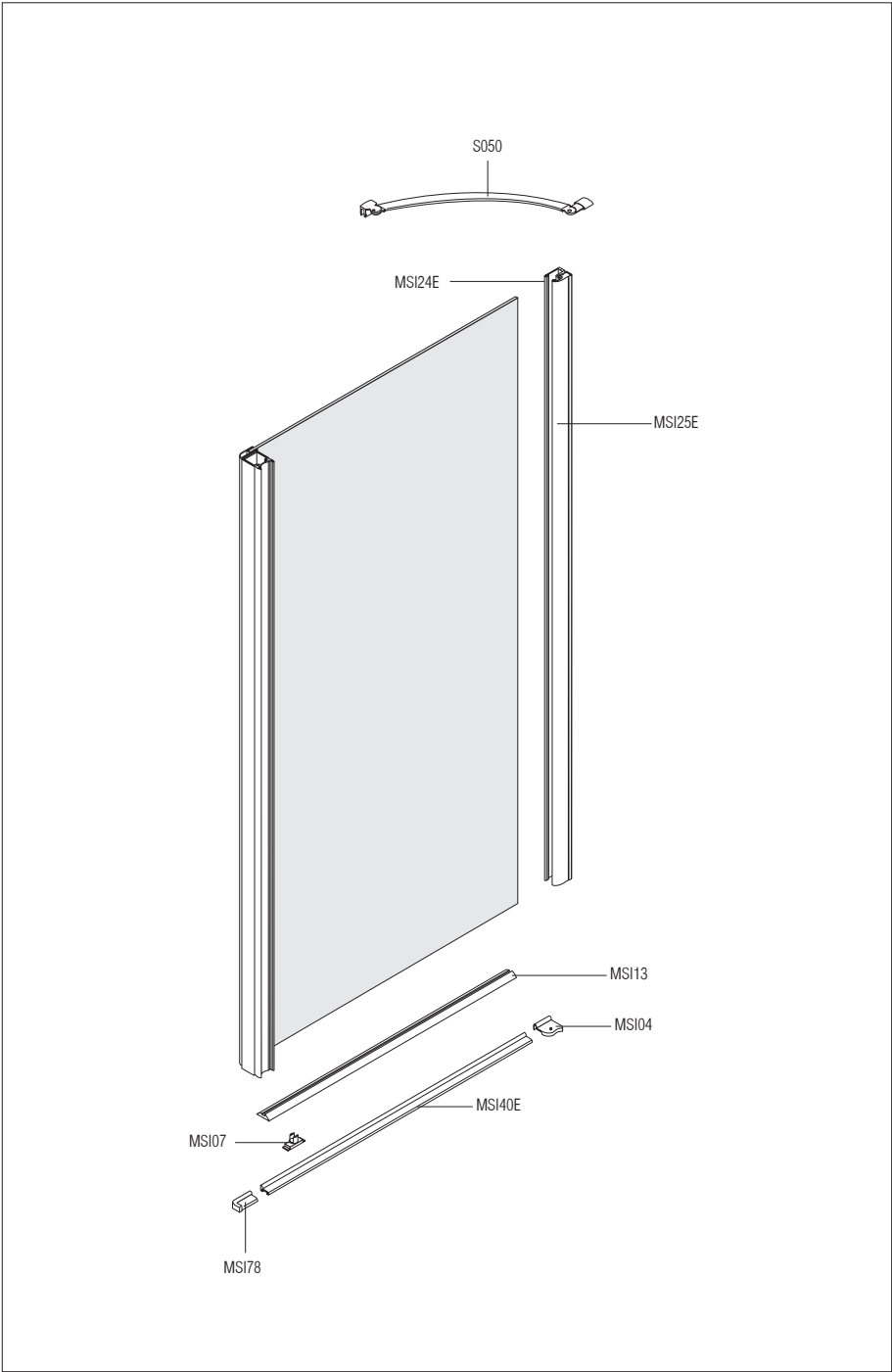

I

Verificare che la vasca sia posata in bolla.
Posizionare e fissare il KIT SMF con apposito biadesivo sulla parte piana della vasca.
Se il KIT SMF **NON** si adatta alla vasca, **NON** procedere al montaggio della parete.
Contattare l'assistenza tecnica.

F

Vérifier que la baignoire est bien posée de niveau.
Positionner et fixer le Kit SMF sur la partie plate du bord de la baignoire avec l'adhésif double face.
Si le kit SMF ne s'adapte pas sur la baignoire, ne pas procéder au montage de la paroi.
Contacter notre assistance technique.

GB

Check that the bathtub is perfectly level.
Position and fix the SMF kit on the flat edge of the bathtub and fix it with the provided double self-sticking tape.
Do not mount the shower enclosure if the SMF kit doesn't perfectly matches with the bath.

D

Prüfen Sie: die Badewanne muss exakt waagrecht montiert sein.
Positionieren Sie das Montageset SMF und mit dem doppelseitigen Klebeband auf den Badewannenrand aufkleben.
Wenn das Montageset SMF mit der Badewanne **nicht** passt, mit dem Montage der Seitenwand **nicht** weitergehen.

SP

Verificar que la bañera esté nivelada.
Colocar y fijar el KIT SMF con su correspondiente adhesivo en la parte plana de la bañera.
Si el KIT SMF **NO** se adapta a la bañera, **NO** proceder al montaje del fijo.
Contactar con la asistencia técnica.

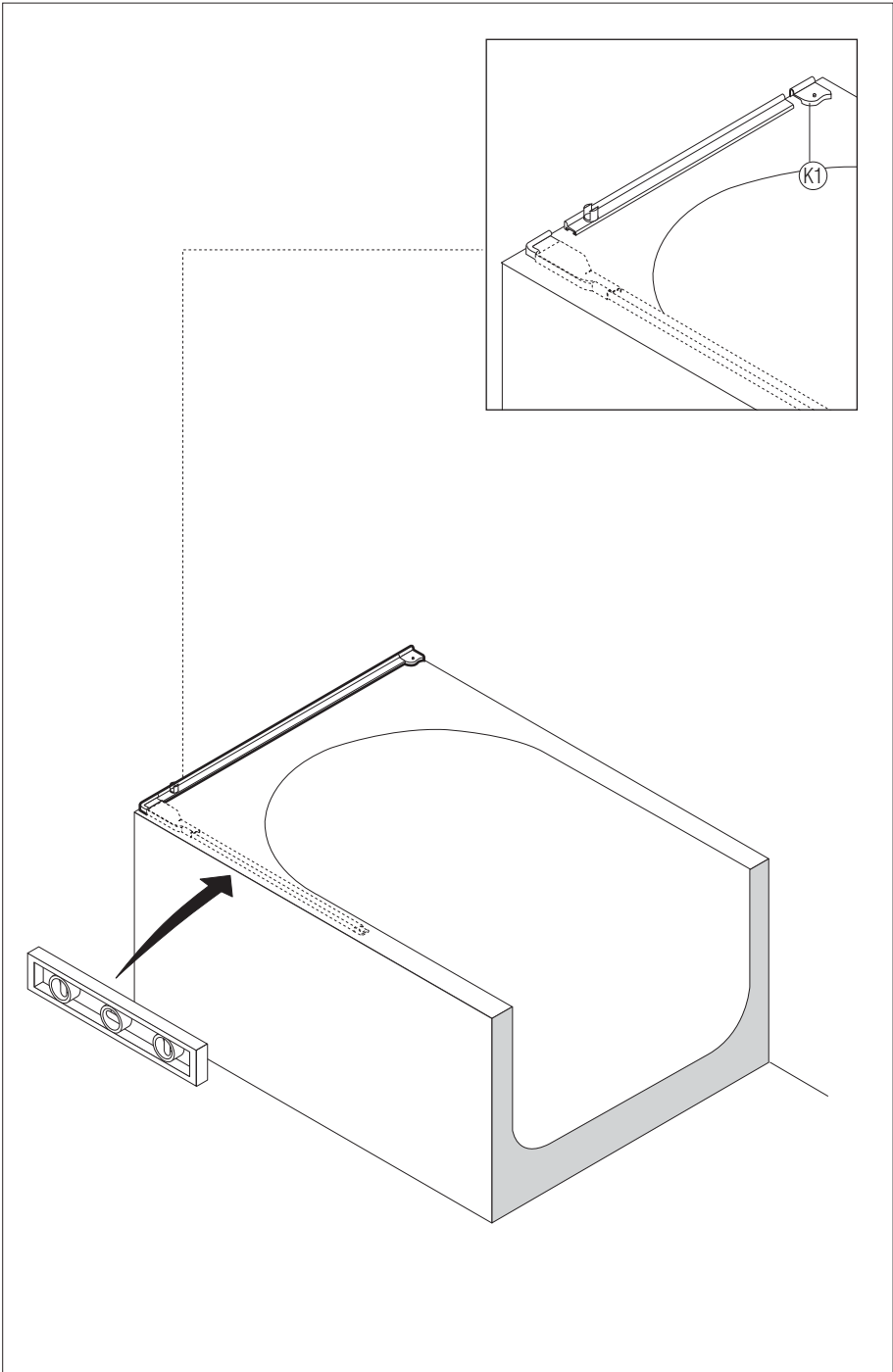

I

Separare i due profili ruotando "B" verso "A". Posizionare il profilo "A" al muro centrandolo sulla base terminale "K1" del KIT SMF, nell'apposito perno.

Fissare alla parete il profilo "A" verificandone la messa a piombo.

Rimontare il profilo "B" tolto in precedenza lasciando le viti a brugola "V" ben allentate.

ATTENZIONE: Nel caso le pareti siano costituite con materiali di scarsa tenuta (cartongesso, porte a scrigno, ...), non utilizzare i tasselli forniti, ma procurare adeguati sistemi di fissaggio.

F

Séparer les deux profils A et B.

Positionner le profil A sur le mur après l'avoir placé sur l'ergot de la basette K1 du kit SMF.

Fixer le profil A sur le mur, en vérifiant l'aplomb.

Remonter le profil B en ayant soin de bien desserrer les vis V.

Dans le cas où les murs de fixation ne seraient pas pleins, (placoplâtre...) remplacer les chevilles fournies, par des chevilles appropriées à la nature du mur.

GB

Separate the two profiles turning "B" towards "A". Position the profile "A" at the wall centring it at the base "K1" of the SMF kit on the pre-existing pivot bolt.

Fasten the profile "A" to the wall and check that it is perfectly vertical.

Assemble the profile "B", previously separated, leaving the screws "V" loose.

Attention: in case of low resistance walls (plaster walls, casket doors, ...) do not use the supplied screws but provide an adequate fixing solution.

D

Die beiden Profile voneinander trennen, indem "B" gegen "A" gedreht wird. Das Profil A an der Wand auflegen und so ausrichten, daß es am Ende der Basis "K1" der Montageset "KIT SMF" auf dem dafür vorgesehen Bolzen aufsitzt.

Profil "A" an der Wand befestigen und dabei sicherstellen, daß es exakt senkrecht positioniert wurde.

Das zuvor entfernte Profil "B" wieder aufmontieren und lassen Sie die Schrauben "V" aufgelöst.

Achtung: Falls die Wänden aus schwaches Material aufgebaut sind, bitte befestigen sie nicht mit den mitgelieferten Dübeln, sondern mit einem geeigneter System.

SP

Separar los dos perfiles girando "B" sobre "A". Colocar el perfil "A" en la pared centrándolo sobre la base terminal "K1" del KIT SMF, en su correspondiente perno.

Fijar a la pared el perfil "A" verificando su verticalidad.

Montar el perfil "B" desmontado anteriormente dejando los tornillos "V" bien flojos.

ATENCIÓN: En el caso de paredes construidas con materiales de escasa resistencia (pladur, etc.), no utilizar los tacos suministrados, han de procurarse un sistema de fijación adecuado.

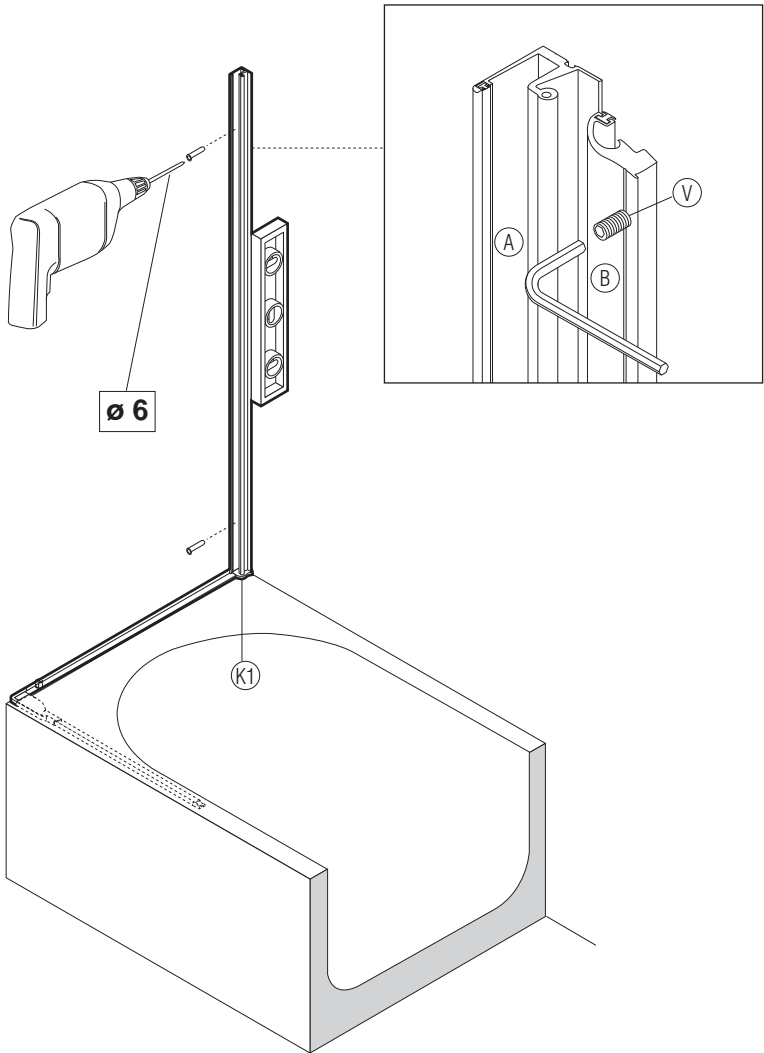
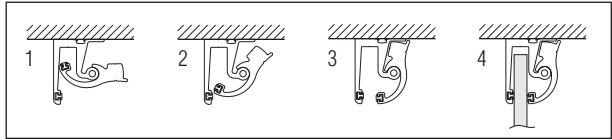

I

Montare la parete "SE" fra i due profili "A" e "B".

Per una regolazione ottimale, allentare le due viti di bloccaggio "V" del montante e correggere la posizione .
Serrare le due viti "V".

Fissare la staffa di irrigidimento seguendo le apposite istruzioni.

F

Introduire la partie fixe SE entre les deux profils A et B.

Pour un réglage parfait desserrer les vis de blocage V sur le montant, corriger l'aplomb puis resserrer les vis V.
Fixer l'étrier de rigidité en suivant les instructions de pose.

GB

Install the panel "SE" between the two profiles "A" and "B".

To achieve a correct adjustment, loosen the two screws "V" of the profile and regulate the position.

Tighten the two "V" screws.

Secure fixing bracket to the wall and fixed panel ensuring the SE panel is vertical.

D

Die Seitenwand "SE" zwischen den Profilen "A" und "B" montieren.

Für eine optimale Einstellung lösen Sie die zwei Schrauben des Wandprofils "V" und regulieren Sie.

Dann befestigen Sie die zwei Schrauben "V".

Festlegen Sie die Bügel durch die entsprechenden Anleitungen.

SP

Introducir el fijo "SE" entre los dos perfiles "A" y "B".

Para una regulación óptima, aflojar los dos tornillos de bloqueo "V" del montante y corregir la posición.

Apretar los dos tornillos "V".

Colocar la barra de fijación siguiendo las correspondientes instrucciones.

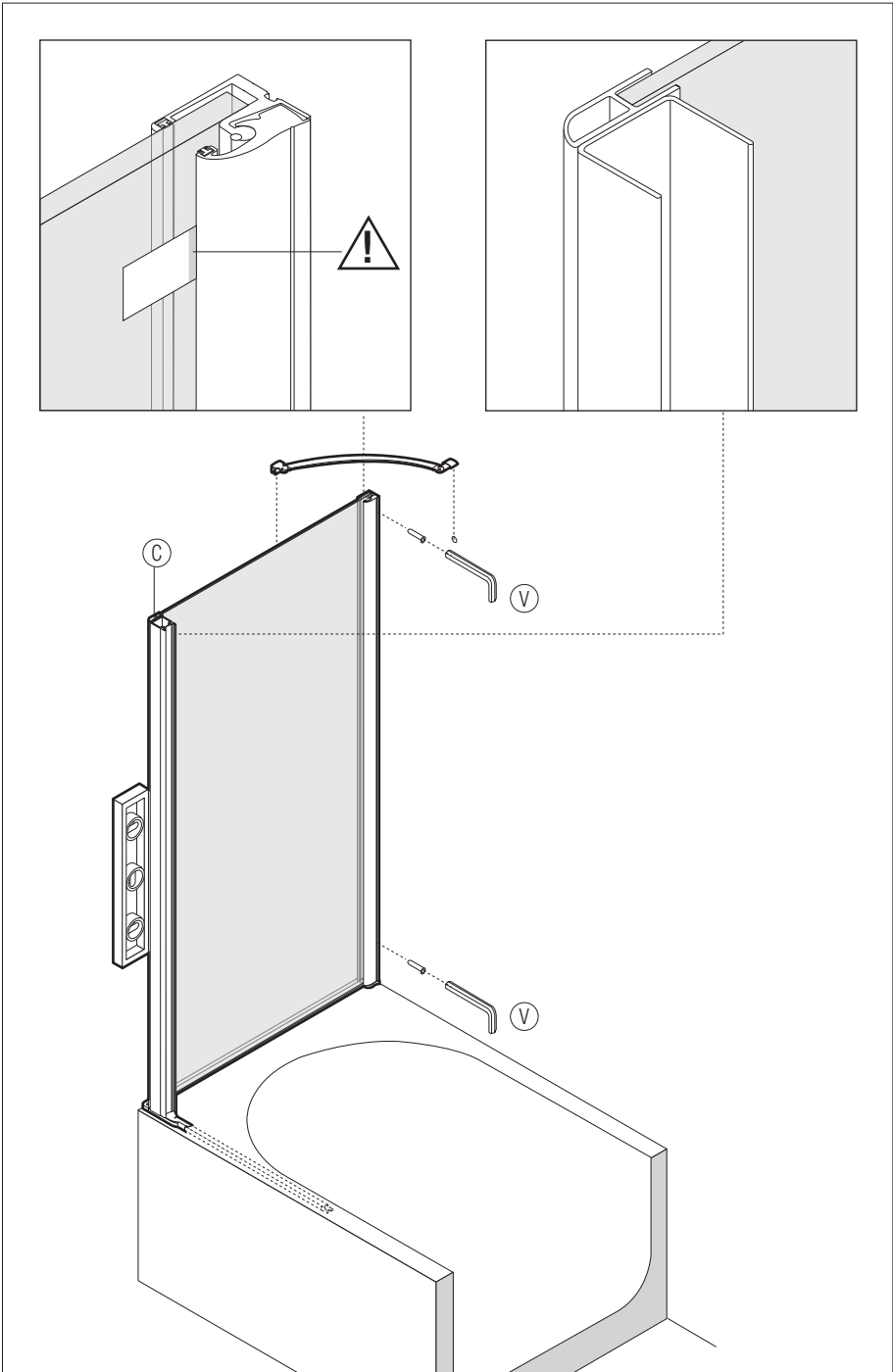

I

Procedere al montaggio di "Parentesi SR" seguendo le relative istruzioni (vedi pag. 5).

Importante

A montaggio finito sigillare **esternamente** con silicone tutte le parti della cabina doccia a contatto con la vasca e le pareti per evitare ogni minima fuoriuscita d'acqua.

Sigillare lo spazio tra il fisso ed il profilo SMF utilizzando, dove possibile, la guarnizione siliconica fornita a corredo, in alternativa al silicone.

Tenere periodicamente controllato il serraggio della viteria (profili e cerniere).

F

Procéder au montage du " Parentesi SR " en suivant les instructions (voir page 5)

Important

Le montage terminé procéder au siliconage, **à l'extérieur**, de toutes les parties du pare-douche en contact avec la baignoire et le mur, afin d'éviter la moindre fuite d'eau.

Siliconer l'espace entre le fixe et le profil SMF en faisant un joint à la pompe ou en utilisant le joint en silicone fourni avec la quincaillerie.

Contrôler périodiquement le serrage des éléments (profils et charnières).

GB

Install "Parentesi SR" according to the instructions (see page 5).

Important

After installation, seal externally with silicone all the parts of the shower enclosure touching the bathtub and the wall in order to avoid water leaking.

To seal the space between the fix panel and the SMF profile use, when possible, the supplied silicone seal, instead of using silicone.

Periodically check the tightening of the screws (profiles and hinges).

D

Mit dem Montage der Parentesi „SR“ vornehmen (siehe Montageanleitungen auf Seite 5)

Wichtig:

Nach dem Montage dichten Sie den Abstand zwischen Duschabtrennung und Badewanne, und zwischen Wandprofil und Wand **von außen** mit Silikon ab, um Wasserverlust zu verhindern.

Dichten Sie den Abstand zwischen Fixteil und Bodenschiene SMF entweder mit der Silikondichtung oder mit Silikon ab.

Prüfen Sie die Befestigung der Schrauben (Profile und Scharnieren).

SP

Proceder al montaje de "Parentesi SR" siguiendo las relativas instrucciones (ver pag. 3).

Importante

Al finalizar el montaje sellar **externamente** con silicona todas las partes de la cabina de ducha en contacto con el plato y las paredes para evitar cualquier mínima salida de agua.

Sellar el espacio entre el fijo y el perfil SMF utilizando, donde sea posible, la junta de silicona suministrada en tira, en alternativa a la silicona.

Controlar periódicamente la fijación de la tornillería (perfiles y bisagras).

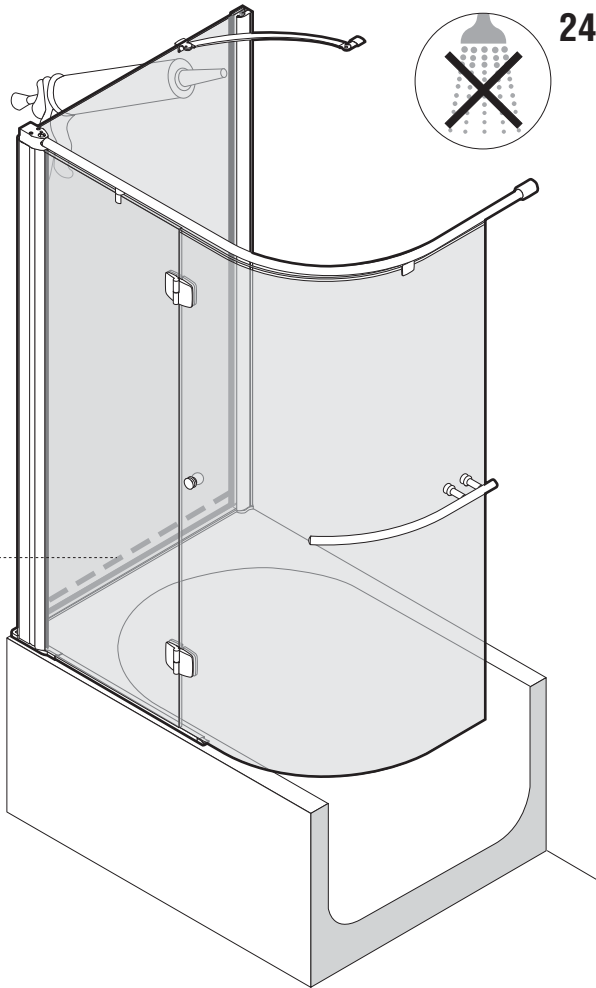
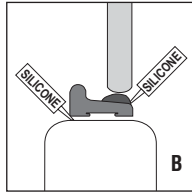
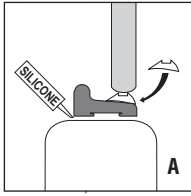

suggerimenti per la corretta manutenzione della cabina Conseils pour l'entretien d'une cabine de douche Suggestions for correct maintenance of the shower enclosure

I

- Se possibile, asciugare sempre la cabina doccia dopo l'uso: questa semplice operazione eviterà la formazione di macchie di calcare.
- Per la pulizia utilizzare detersivi liquidi ed acqua, con un panno morbido o una spugna. Evitare prodotti in pasta o abrasivi.
- Non pulire le parti in alluminio con prodotti aggressivi. Evitare candeggina, alcool, acetone, solventi vari o prodotti particolarmente acidi.

Cristalli con trattamento preventivo anticalcare TPA

Vismaravetro adotta l'innovativa tecnologia "TPA" per la protezione delle superfici vetrate delle cabine doccia.

Il trattamento consiste nell'applicazione di uno speciale polimero che riduce notevolmente l'adesione del calcare sulle pareti in cristallo.

Il sistema "TPA" applicato ai vetri delle cabine doccia consente di facilitare le operazioni di pulizia e riduce l'aggressione dei residui calcarei e dello sporco in genere.

Come pulire i vetri trattati con TPA

- Se possibile asciugare sempre la cabina doccia dopo l'uso.
- Utilizzare un panno morbido con acqua per asportare i residui calcarei di sporco.
- L'utilizzo di una spatola tergovetro rende più comoda ed efficace l'operazione di asportazione delle residue gocce o velo d'acqua.

Come NON pulire i vetri trattati con TPA

- NON utilizzare prodotti in pasta o abrasivi.
 - NON utilizzare candeggina, alcool, acetone, solventi vari o prodotti particolarmente acidi (tipo Viakal o sturalavandini).
 - NON utilizzare prodotti contenenti silicone. Stendono una patina sulla superficie del cristallo che annulla completamente l'effetto del TPA.
- La durata del trattamento è dipendente dalla frequenza d'uso della cabina doccia e dalla relativa manutenzione che deve essere effettuata con dei prodotti adeguati.

Le caratteristiche chimico-fisiche dell'acqua e in particolare la durezza possono influenzare la normale durata del trattamento (4/5 anni).

TPA non elimina la pulizia del cristallo, ma la rende più facile.

F

- Il est recommandé de toujours essuyer la cabine de douche après usage : cette simple opération évite la formation de traces de calcaire.
- Pour le nettoyage, utiliser du savon et de l'eau, une peau de chamois ou une éponge douce. Éviter les produits en pâte ou abrasifs.
- Ne jamais entretenir les parties en aluminium avec des produits agressifs. Éviter l'eau de javel, l'alcool, l'acétone, les solvants divers ou les produits particulièrement acides.

Traitement Préventif Anticalcaire

Vismaravetro utilise la nouvelle technologie "TPA" pour la protection des surfaces en glace des cabines de douche.

Le traitement consiste dans l'application d'un polymère spécial qui empêche en grande partie le calcaire contenu dans l'eau d'adhérer aux parois de la douche. Le traitement TPA, appliqué en cours de production sur les glaces des cabines de douche, facilite les opérations de nettoyage et d'entretien en limitant tout type de dépôts, et plus particulièrement le calcaire.

Comment nettoyer les glaces traitées avec TPA ?

- Si possible, essuyez toujours la cabine après son utilisation.
- Utilisez un chiffon doux (peau de chamois humide) pour éliminer les résidus de calcaire et tout type de dépôts.
- Avec une raclette, l'élimination des gouttes d'eau et de la condensation est plus facile et efficace

Ce qu'il ne faut surtout pas faire sur les glaces traitées avec TPA

- NE PAS utiliser de produits pâteux ou abrasifs
- NE PAS utiliser de javel, d'alcool, d'acétone, de solvants et les produits particulièrement acides comme les anti-calcaire concentrés,
- NE PAS utiliser non plus de produits contenant du silicone, sous peine d'annuler l'efficacité du traitement TPA.

Durée du traitement

- la durée du traitement dépend de la fréquence d'utilisation de la cabine de douche et de son entretien avec des produits appropriés.
- les caractéristiques physiques et chimiques, la dureté de l'eau sont toutefois susceptibles de limiter la durée normale du traitement (4/5 années).

TPA ne vous dispense pas du nettoyage des glaces, mais le rend bien plus facile!

GB

- If possible, always dry the shower enclosure after using it: this simple operation will avoid limestone spots.
- For cleaning use cleansing liquid and water, with smooth cloth or sponge. Don't use paste product or abrasive.
- Don't clean aluminium parts with aggressive products. Avoid bleach, alcohol, acetone, solvents or acid products.

Preventive treatment against limescale deposits

Vismaravetro uses a new technology "TPA" for protecting the glass surfaces of our shower enclosures. The glass surface is treated with a polymer which limits the adhesive properties of residues such as lime scale, grease and soap deposits.

The TPA treatment helps with the cleaning and removal of the lime scale deposits and residues from the glass.

How to clean the glass surfaces treated with TPA

- If possible always dry the shower enclosure after use
- Use a wet soft cloth when cleaning the glass
- The cleaning is made by a glass cleaning blade

Don't use any of the following products to clean tpa treated glass

- DON'T use paste or abrasive products
- DON'T use bleach, alcohol, solvents or very acidic products (such as Viakal or drain cleaner)
- DON'T use products containing silicone. They deposit produce a film on the glass surface cancelling completely the effects of TPA.

The lasting effect of the treatment depends from the frequency of use of the shower enclosures and its cleaning with correct products. The chemical and physical characteristics of the water and in particular its hardness can influence the lasting of the treatment (4/5 years).

TPA does not eliminate glass cleaning but is designed to make it easier

D

- Wenn möglich sollte die Duschabtrennung nach Gebrauch immer getrocknet werden; dieses einfache Mittel vermeidet die Bildung von Kalkflecken.
- Zur Reinigung verwenden Sie flüssige Reinigungsmittel und Wasser mit einem weichen Tuch oder einem Schwamm. Vermeiden Sie den Gebrauch von Schleifpaste oder Schleifmitteln.
- Bitte verwenden Sie zur Reinigung der Oberfläche aus Aluminium keine säurehaltige Reinigungsmittel. Vermeiden Sie Bleichmittel, Alkohol, Aceton, Lösungsmittel, oder saure Mittel.

Behandlung von Gläsern mit TPA Kalkschutz

Vismara verwendet die innovative Technologie "TPA" für den Schutz der Duschabtrennungsglasoberfläche.

Die Behandlung besteht aus der Verwendung von einem speziellen Mittel, das die Kalkablagerungen an den Glaswänden merklich reduziert. Die TPA Kalkschutz Behandlung auf den Wänden der Duschkabinen ermöglicht eine einfache Reinigung und reduziert merklich den Angriff der Kalkablagerungen und den damit verursachten Schmutz.

Wie Sie die Gläser mit TPA Kalkschutz reinigen

- Trocknen Sie immer die Duschkabine nach dem Gebrauch.
- Verwenden Sie ein weiches Tuch mit Wasser, um die Kalkablagerungen zu entfernen.
- Der Gebrauch einer Wischerspachtel erleichtert und verbessert die Reinigung von Wassertropfen auf der Duschkabine.

Wie Sie die Gläser mit TPA Kalkschutz NICHT reinigen sollten.

- KEINE Schleifpaste und Schleifmittel verwenden.
- KEINE Bleichmittel, Alkohol, Aceton, Lösungsmittel, oder saure Mittel (z.B. Viakal) verwenden
- KEINE Reinigungsmittel aus Silikon verwenden. Diese Produkte streichen eine Patina auf die Glasoberfläche auf, die die positive Wirkung der TPA Behandlung aufhebt.

Die Dauerhaftigkeit der TPA Antikalkbehandlung hängt von der Häufigkeit des Duschabtrennungsgebrauchs ab, wie auch von der Pflege, die mit geeigneten Reinigungsmitteln verwendet werden soll. Die chemischen und physischen Wassermerkmale und die können die Wasserhärte können die Dauerhaftigkeit der Antikalkbehandlung (4/5 Jahre) ändern.

TPA hebt die Reinigung des Duschglases nicht auf, sondern erleichtert sie.

SP

- Si es posible, secar siempre la cabina de ducha después de su uso: esta simple operación evitará la formación de manchas de calcáreas.
- Para su limpieza usar detergentes líquidos y gua, con un paño mórvido o una esponja. Evitar productos en pasta o abrasivos.
- No limpiar las partes de aluminio con productos agresivos. Evitar lejía, alcohol, cetona, disolventes varios o productos articularmente ácidos.

Tratamiento Preventivo Anticalcareo

Vismaravetro incorpora la innovadora tecnología "TPA" para la protección e las superficies de vidrio de las cabinas de ducha. l tratamiento consiste en la aplicación de un polímero especial que reduce notablemente las adhesiones calcáreas en las superficies de cristal.

El sistema "TPA" aplicado al vidrio de las cabinas de ducha facilita las operaciones de limpieza y reduce las agresiones de los residuos calcáreos y de la suciedad en general.

Como limpiar el vidrio tratado con TPA

- Si es posible secar siempre la cabina de ducha después de su uso.
- Utilizar un paño mórvido con agua para quitar los residuos calcáreos de suciedad.
- El uso de una espátula limpia cristales hace mas cómoda y eficaz la operación de limpieza de las gotas residuales o el empañado del cristal.

Como NO limpiar el vidrio tratado con TPA

- NO utilizar productos en pasta o abrasivos.
 - NO utilizar lejía, alcohol, acetona, disolventes varios o productos particularmente ácidos (tipo Viakal)
 - NO utilizar productos que contengan siliconas. Extienden una patina sobre la superficie del cristal que anula completamente el efecto del TPA.
- La duración del tratamiento depende de la frecuencia de uso de la cabina de ducha y de que el mantenimiento se haya hecho con productos adecuados.

Las características químico-físicas del agua, y en particular de su dureza, pueden influenciar en la duración normal del tratamiento (4/5 años).

TPA no sustituye la limpieza del cristal, pero la hace mas fácil.

